

BEDIENUNGSANLEITUNG

2-DRAHT VIDEO-TÜRSPRECHANLAGE



Inhalt

1. Eigenschaften und Funktionen	2
2. Lieferumfang.....	2
3. Übersicht	3
4. Anschlussdiagramm	5
4.1. Kabelanschluss.....	5
4.2. Schaltung.....	7
5. Montage.....	7
5.1 Monitor montieren	7
5.2 Namensschild anbringen	8
5.3 Außenstation montieren	9
6. Bedienung	10
6.1 Hauptmenü	10
6.2 Besucheranruf	10
6.3 Videoüberwachung	12
6.4 Multimedia	12
6.4.1 Bild- & Videospeicher	12
6.4.2 Bild- & Videobetrachtung.....	12
6.5 Intercom.....	13
6.6 Einstellungen	13
7. Technische Daten	14

SICHERHEITSHINWEISE

Bitte folgen Sie den Anweisungen, um Verletzungen und Sachschäden zu vermeiden

	<p>Warnung: Lebensgefahr bzw. Gefahr ernsthafter Verletzungen</p>
	<p>Versuchen Sie nicht, dieses Produkt selbstständig zu Öffnen, zu montieren oder zu reparieren</p>
	<p>Montieren Sie dieses Produkt nicht an Orten, an denen es erhöhter Feuchtigkeit oder Hitze ausgesetzt wird.</p>
	<p>Verbiegen Sie das Kabel nicht gewaltsam. Platzieren Sie keine schweren Gegenstände auf dem Gerät.</p>
	<p>Reinigen Sie das Gerät nicht mit Wasser, Verdünner oder öllöslichen Lösungsmitteln.</p>
	<p>Schalten Sie das Gerät aus, bevor Sie andere Geräte daran anschließen.</p>
	<p>Falls das Produkt eigenartige Geräusche, Gerüche oder Rauch von sich gibt, schalten Sie die Stromzufuhr schnellstmöglich ab!</p>
	<p>Stecken Sie niemals den Netzstecker mit nassen Händen in die Steckdose ein!</p>
	<p>Vorsicht: Verletzungs- oder Beschädigungsgefahr</p>
	<p>Stellen Sie bitte sicher, dass sich kein Staub oder andere Substanzen auf dem Produkt sammeln.</p>
	<p>Verhindern Sie das Eindringen fremdartiger Substanzen in das Produkt</p>
	<p>Vermeiden Sie direkte Sonnen- oder Hitzeeinstrahlung am Montageort.</p>
	<p>Montieren Sie das Produkt an einer flachen und stabilen Oberfläche.</p>
	<p>Ziehen Sie den Netzstecker heraus, wenn das Produkt über einen längeren Zeitraum hinaus nicht benutzt wird</p>
	<p>Ziehen Sie die microSD-Karte während des Aufnahmevorgangs nicht heraus, um einen Datenverlust Ihrer Daten zu vermeiden.</p>

1. Eigenschaften und Funktionen

Monitor

- 7 Zoll TFT-Touchscreen
- Automatische und manuelle Bild- oder Videoaufnahmefunktion
- Helligkeit, Sättigung und Kontrast einstellbar
- Auswahl aus 6 Klingeltönen
- Mehrere Sprachen
- Interner Flash-Speicher, microSD-Kartenslot
- Kommunikation zwischen Monitoren
- Klingelton- und Sprachlautstärke einstellbar
- "Nicht stören"-Funktion
- 24V DC Stromversorgung, keine Polarität

Türstation

- IR-LED für Nachtsicht
- Gehäuse aus Aluminium
- Großes Namensschild mit Hintergrundbeleuchtung & Klingeltaste
- Türöffnerfunktion
- Weitwinkelobjektiv 150°
- Spritzwasser- und staubgeschützt (IP44)
- Lautsprecher-Lautstärke einstellbar

2. Lieferumfang

Set-Bestandteile

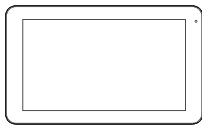

Monitor

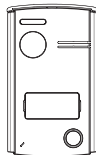

Türstation

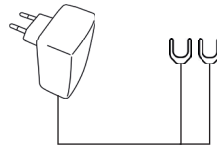

Netzteil

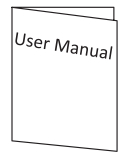

Bedienungsanleitung

Monitor-Lieferumfang

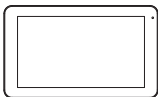

Monitor

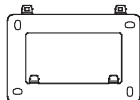

Wandhalterung

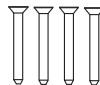

KA M4*35mm
Schrauben



M4*35mm Dübel

Türstation-Lieferumfang

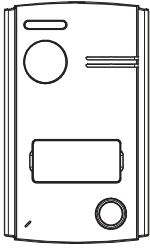

Türstation

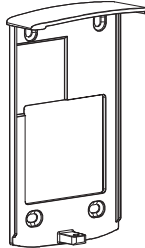

Regenschutz



Gummistöpsel



KA M4*35mm
Schrauben



M4*35mm
Dübel



KM M4*8mm
Schraube

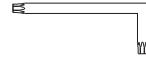

Inbusschlüssel

3. Übersicht

3.1 Vorder- und Rückseite

Monitor

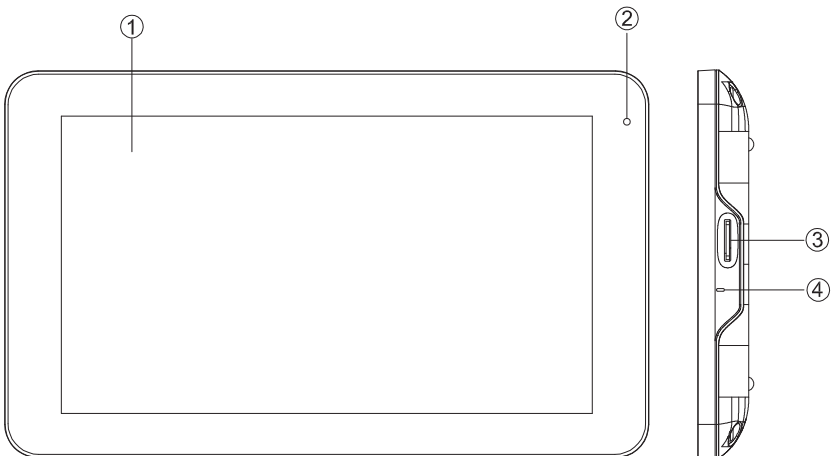

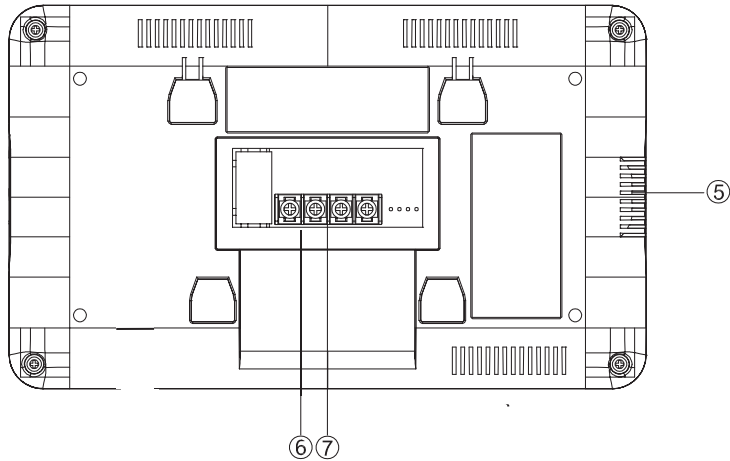

NO.	Bezeichnung	Beschreibung
1	Bildschirm	7 Zoll Touchscreen-Bildschirm
2	LED Indikator	Weißlicht-LED wenn eingeschaltet Rote LED bei "Nicht stören" Funktion Rote LED blinkt - neues Bild oder Video
3	microSD-Karten Slot	
4	Mikrofon	
5	Lautsprecher	
6	Netzteilanschluss	Das Netzteil wird hier angeklemt
7	Verbindung	Anschluss für einen zusätzlichen 7 Zoll Monitor

Bitte beachten Sie:

Die neue Version verfügt über eine leicht veränderte Stromzufuhr. Das Netzteil wird nun nicht mehr über einen Stecker mit dem Monitor verbunden.

Stattdessen werden die Kabel einfach an die Felder PLUS (+) und MINUS (-) des Panels an der Rückseite des Monitors geklemmt.



Türstation

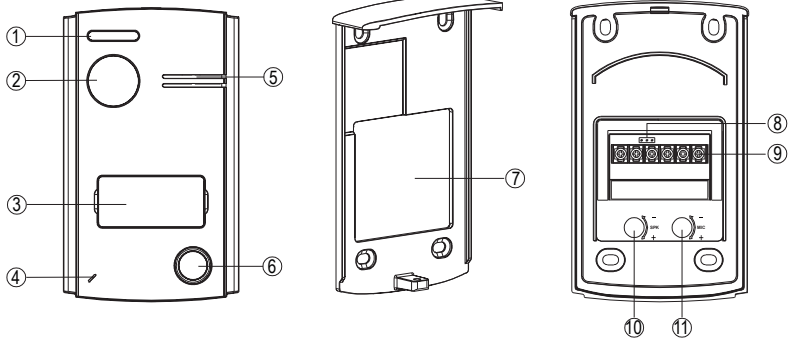

NO.	Bezeichnung	NO.	Bezeichnung
1	LED Beleuchtung	6	RUF Taste
2	Kamera	7	Halterung
3	Namensschild	8	Lock Mode Jumper
4	Mikrofon	9	Verbindungsschnittstelle
5	Lautsprecher	10	Lautstärkeregler
11	Mikrofonregler (deaktiviert, an der Innenstation einstellen)		

4. Anschlussdiagramm

4.1. Kabelanschluss

» Anschlussdiagramm mit einem Monitor

» **Hinweis:** Die Installation kann verdrehsicher durchgeführt werden (keine Polarität). 24V DC und GND dienen der optional Stromversorgung über einen Trafo.

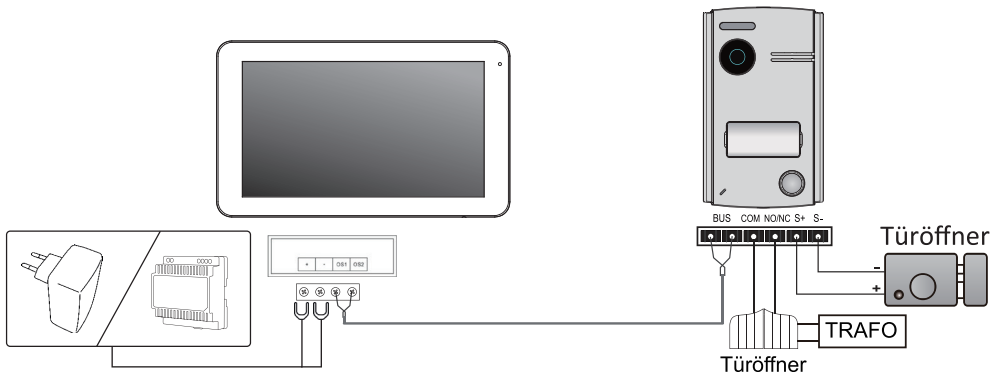

» Anschlussdiagramm mit Haupt- und Nebenmonitoren

Die Kabelreichweite ist begrenzt. Verwendung unterschiedlicher Kabel wird die maximale Reichweite des Systems beeinflussen.

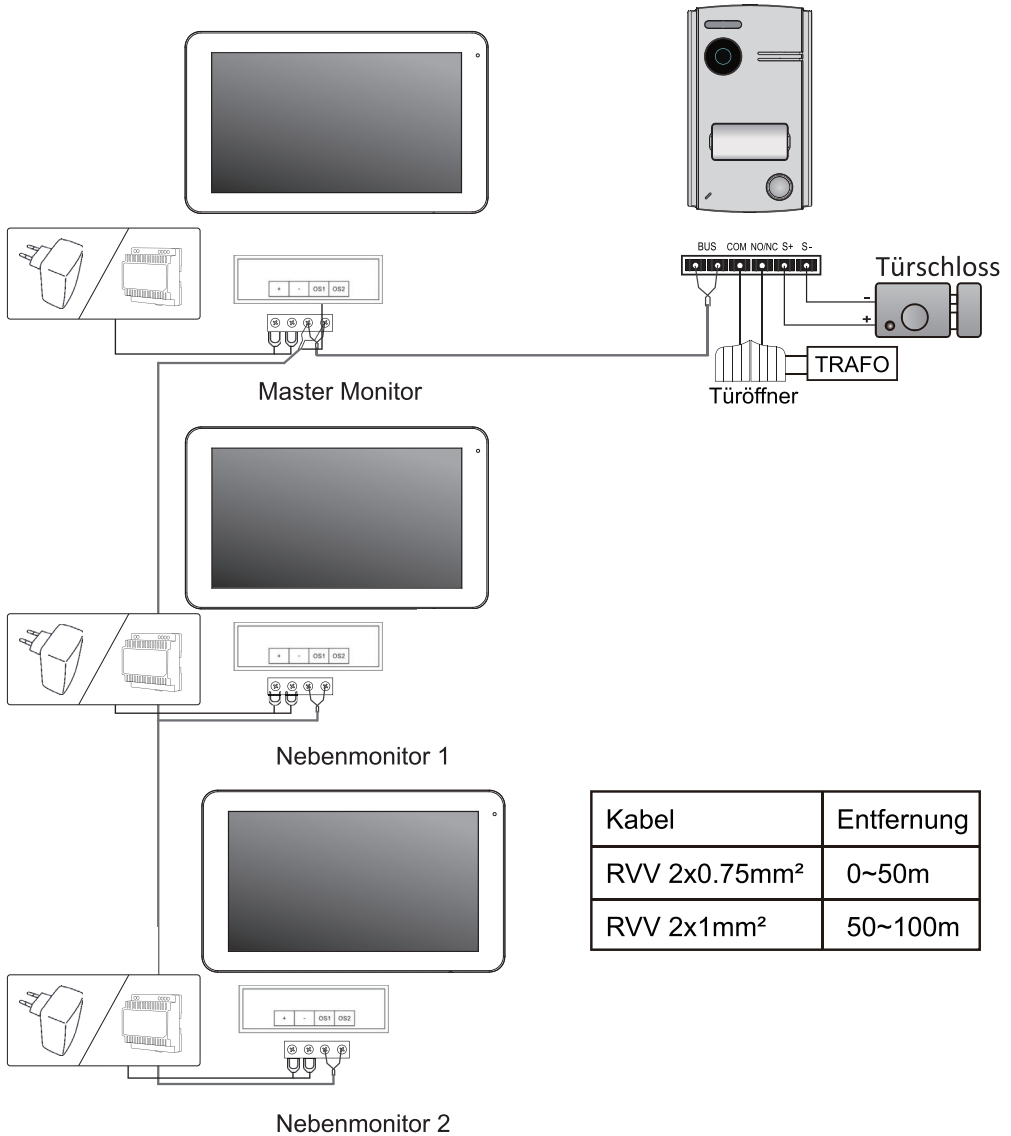

Kabel	Entfernung
RVV 2x0.75mm ²	0~50m
RVV 2x1mm ²	50~100m

4.2. Türöffner (interne Stromversorgung)

Das Türöffnerrelais hat eine maximale Ausgangsspannung von 12V DC (250mA Stromversorgung).

Durch einen Jumper kann das Relais auf NO (Normally Open) oder auf NC (Normally Closed) umgestellt werden.

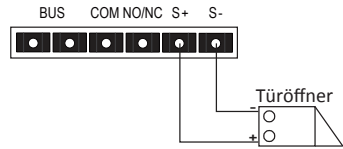

4.2.1 Türöffner (externe Stromversorgung)

1: Die externe Stromversorgung muss auf den Türöffner abgestimmt sein.

Maximal darf die Spannung 24V DC (1A) oder 24V AC (1A) betragen.

2: Zum Entsperrn gibt es zwei Typen: NO (Normally Open) oder NC (Normally Closed)

Durch einen Jumper kann das Relay nach Bedarf umgestellt werden.

Typ 1: NO (Normally Open)

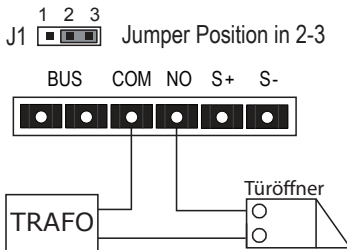

Typ 2: NC Normally Closed

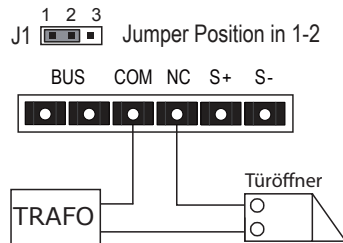

5. Montage

5.1 Monitor montieren

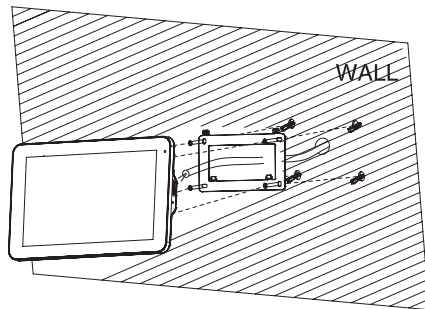
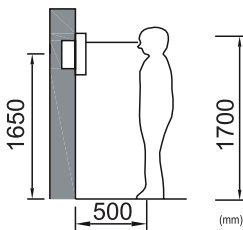

5.2 Namensschild beschriften und anbringen

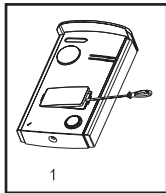

1. Entfernen Sie die durchsichtige Abdeckung des Namensschilds. Setzen Sie dazu einen Schraubenzieher an der Aussparung des Namensschilds und hebeln Sie die Abdeckung vorsichtig ab.

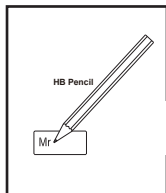

2. Entnehmen Sie das innenliegende Papier und versehen Sie es mit Ihrem Namen. Alternativ können Sie einen Schriftzug mit Ihrem Namen am Computer erstellen, ausdrucken und auf die korrekte Größe zuschneiden.

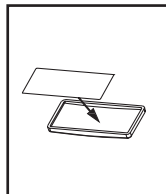

3. Legen Sie das beschriebene Papierstück wieder in die Abdeckung.

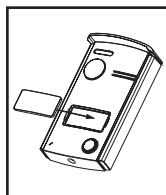

4. Setzen Sie die Abdeckung wieder auf ihren ursprünglichen Platz und drücken Sie sie fest, bis sie einrastet.

5.3 Türstation montieren

Bevor Sie beginnen: Planen Sie die Montage der Außenstation gründlich und gewissenhaft, um spätere Korrekturen zu vermeiden.

Schaffen Sie einen Kabelkanal zur gewünschten Befestigungsstelle und verlegen Sie die Kabel. Überprüfen Sie eventuell bereits vorhandene Kabel auf einen einwandfreien Zustand.

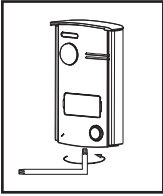

1. Trennen Sie die Türstation von der Halterung. Lösen Sie dafür die Schraube an der Unterseite der Türstation mit dem beiliegenden Torx-TR-Schlüssel.

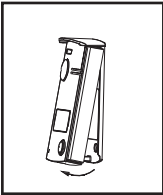

2. Nehmen Sie die Türstation vorsichtig von der Halterung ab.

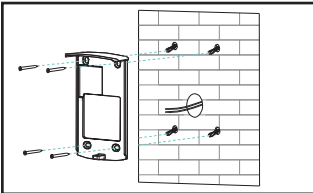

3. Markieren Sie 4 Bohrlöcher entsprechend den Aussparungen auf der Halterung. Achten Sie darauf, dass sich die verlegten Kabel problemlos durch die große Aussparung in der Mitte der Halterung ziehen lassen.

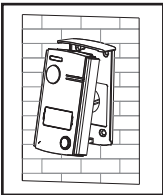

4. Verkabeln Sie die Türstation wie in Kapitel 4 beschrieben. Setzen Sie dann die Türstation wieder auf die Halterung.

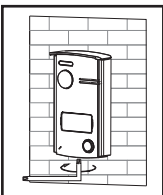

5. Schrauben Sie die Türstation wieder an der Halterung fest.

6. Bedienung

6.1 Hauptmenü

Nach Berührung des Touchscreens im Standby-Modus wird das Hauptmenü angezeigt:







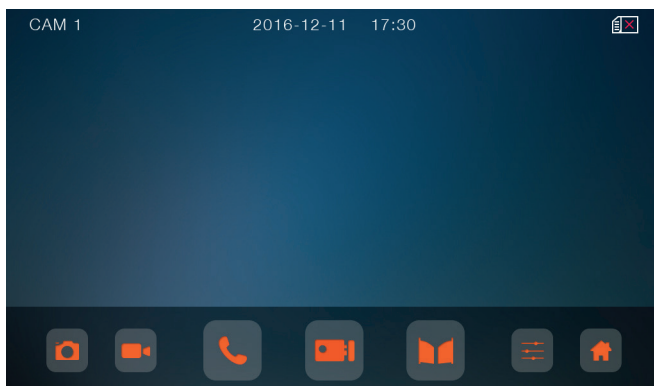

Nach Einschalten des Monitors werden die entsprechenden Funktionen angezeigt, die durch Drücken auf die jeweiligen Icons auf dem Bildschirm aufgerufen werden können.

6.2 Besucheranruf

Sobald ein Besucher klingelt, erscheint das Bild des Besuchers auf dem Bildschirm. Betätigen Sie die Taste [Sprechen] um das Gespräch zu beginnen; betätigen Sie die Taste [Sprechen] erneut, um das Gespräch zu beenden.



Icon Beschreibung

	Bild aufnehmen		Video aufnehmen
	Sprechen		Tür öffnen
	Tor öffnen		Display Einstellungen (Helligkeit/Farbe/Kontrast) und Lautstärke
	Zurück zu [Hauptmenu]		

- Je nach Systemeinstellungen, können Sie automatisch Bilder oder Videos der Türstation aufzeichnen.

- Wischen Sie mit dem Finger im Hauptmenü nach unten, um ein zweites Hauptmenü zu öffnen. Drücken Sie dann auf das "Aufnehmen" Icon und wählen Sie "Automatisch aufnehmen" aus, um den Video- oder Foto-Modus einzustellen.

- Sie können auf dieser Seite außerdem "Mute/Stumm" auswählen um die Stummschaltfunktion zu aktivieren oder zu deaktivieren.

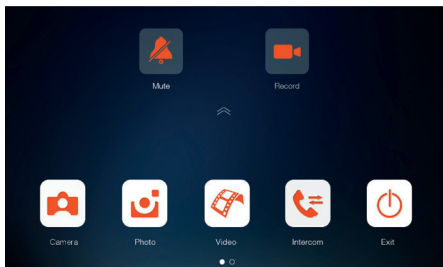

	Automatisch ein Foto aufnehmen
	Automatisch ein Video aufnehmen
	Automatisches Aufnehmen deaktivieren

6.3 Videoüberwachung

Wenn Sie das [Kamera] Icon auf dem Hauptmonitor betätigen, geht das System in den Überwachungsmodus und zeigt das Bild der entsprechenden Türstation an.

6.4 Multimedia

6.4.1 Bild- & Videospeicher

Sobald Sie eine microSD-Karte einlegen, kann der Monitor Bilder und Videos aufzeichnen.

Wenn keine microSD-Karte vorhanden ist, können nur Bilder aufgezeichnet werden.

Maximale Kapazität (microSD-Karte): bis zu 1000 Bilder und 128 Videos

Eingebauter Speicher: bis zu 100Bilder

Wenn der Speicher voll ist, wird jeweils das älteste Bild/Video durch das aktuelle überschrieben.

6.4.2 Bild- & Videobetrachtung

Betätigen Sie das [Foto] oder [Video] Icon auf dem Hauptmonitor, um Bilder/Videos zu betrachten.

Drücken Sie auf einen Eintrag um das Bild / Video zu betrachten.

Mit einem roten Kreis markierte Bilder / Videos wurden noch nicht angesehen.

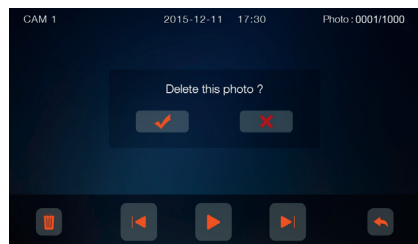
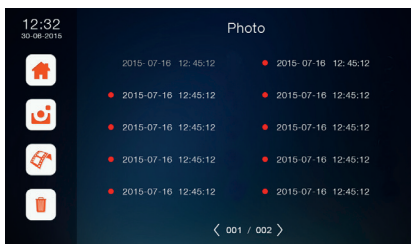

Anmerkung:

- MicroSD-Karten müssen über den Monitor formatiert werden.
- Es ist keine microSD-Karte im Lieferumfang enthalten.

6.5 Kommunikation zwischen mehreren Monitoren

Tippen Sie auf das [Interkom]-Icon auf der Startseite und wählen Sie einen Monitor aus. Nach der Betätigung des Feldes [Anrufen] wird der ausgewählte Monitor angerufen. Nach Gesprächsannahme sind Sie mit dem entsprechenden Monitor verbunden. Um das Gespräch zu beenden betätigen Sie die Taste [Beenden].



6.6 Einstellungen

Streichen Sie auf der Hauptseite nach rechts, um weitere Einstellungen zu sehen.

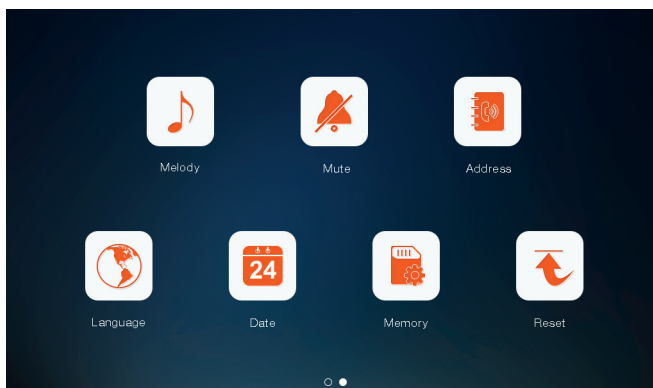

- Über [Melodie] kann der Klingelton für CAM1/Intercom eingestellt werden.
- Über [Stumm] wird die Stumm-Funktion ein- und ausgeschaltet und die Zeitspanne für die Stumm-Funktion definiert.
- Über [Adresse] können Sie [Interkom Ein/Aus] Intercom-Empfänger aktivieren oder deaktivieren und die Intercom-Adresse einstellen. Der Hauptmonitor sollte als "Master", die Erweiterungsmonitore sollten als "Erw.1" und "Erw.2" eingestellt werden.
- Die Adresse unterschiedlicher Monitore kann in einen Network nicht dupliziert werden. Ein Monitor muss als Master eingestellt werden, sonst wird er nicht funktionieren.
- Über [Sprachen] kann die Sprache der Anzeige eingestellt werden.
- Über [Datum] können Zeit, Datum und Datumformat eingestellt werden.
- Unter [Speicher] können Sie alle Bilder bzw. Videos auf der MicroSD Karte oder im internen Speicher löschen, Dateien vom internen Speicher auf die MicroSD-Karte kopieren, oder die microSD-Karte formatieren.
- Mit [Reset] können alle Einstellungen (außer Datum, Zeit und Intercom Adresse) auf Werkseinstellungen zurückgesetzt werden.

7. Technische Daten

Monitor

Kategorie	Spezifikationen
Stromversorgung	24V DC
Display	7 Zoll Touchscreen
LCD-Auflösung	1024 x 600
Speicherkapazität	Intern:100 Bilder microSD-Karte (optional): 1000 Bilder, 128 Videos
Türstationsanschluss	1 Türstation 2-Draht-System
Nebenmonitore	Bis zu 2 Monitore anschließbar
Abmessungen (B x H x T)	188.8 x 113.6 x 14.9 mm (Ohne Wandhalterung) 188.8 x 113.6 x 18.4 mm (mit Wandhalterung)

Türstation

Kategorie	Spezifikationen
Anschlüsse	2-Draht für Türschloss mit intern. Stromversorgung / 2-Draht Türschloss mit externer Stromversorgung
Beleuchtung	LED für Nachtsicht
Betriebstemperatur	-30°C ~ +55°C
Gewicht	257g (ohne Regenschutz) 330g (mit Regenschutz)
Abmessungen (B x H x T)	144 x 86 x 23 mm (ohne Regenschutz) 147 x 86 x 35.5 mm (mit Regenschutz)

Netzteil

Kategorie	Spezifikationen
Eingangsleistung	100V~240V AC, 600mA
Ausgangsleistung	24V DC, 1A
Abmessungen (B x H x T)	43.5 x 82 x 67.8 mm

7. Entsorgung

Dieses Gerät darf am Ende seiner Lebenszeit nicht im Hausmüll entsorgt werden, sondern muss an einer Sammelstelle für das Recyceln von elektrischen und elektronischen Haushaltsgeräten abgegeben werden. Das Symbol auf dem Gerät, in der Bedienungsanleitung und auf der Verpackung macht Sie auf dieses wichtige Thema aufmerksam. Die in diesem Gerät verwendeten Materialien können recycelt werden. Durch das Recyceln gebrauchter Haushaltsgeräte leisten Sie einen wichtigen Beitrag zum Umweltschutz. Fragen Sie Ihre örtliche Behörde nach Informationen über eine Sammelstelle.

Balter GmbH

Elisabeth-Selbert-Str. 19
40764 Langenfeld
Deutschland
WEEE-Reg.-Nr.: DE53076790

Hergestellt in China



