

BEDIENUNGSANLEITUNG

2-DRAHT VIDEO-TÜRSPRECHANLAGE

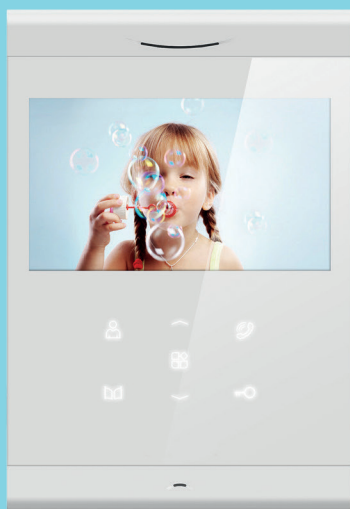











NEOLIGHT PORTA 4

Inhalt

1. Eigenschaften und Funktionen	2
2. Lieferumfang.....	2
3. Übersicht	3
4. Anschlussdiagramm	5
4.1. Kabelanschluss	5
4.2. Schaltung	5
5. Montage.....	6
6. Bedienung	7
6.1 Klingender Besucher.....	7
6.2 Monitor Funktion	7
6.3 Multimedia	7
6.3.1 Bilder speichern	7
6.3.2 Bilder Einsehen	8
6.4 Einstellungen.....	8
7. Technische Daten	8

SICHERHEITSHINWEISE

Bitte folgen Sie den Anweisungen, um Verletzungen und Sachschäden zu vermeiden

	<p>Warnung: Lebensgefahr oder ernsthafte Verletzungsgefahr</p>
	<p>Versuchen Sie bitte nicht, dieses Produkt selbstständig zu öffnen, zu montieren oder zu reparieren</p>
	<p>Montieren Sie dieses Produkt nicht an einem Ort, wo es erhöhter Feuchtigkeit oder Hitze ausgesetzt wird</p>
	<p>Verbiegen Sie das Kabel nicht gewaltsam. Platzieren Sie keine schweren Gegenstände auf dem Gerät.</p>
	<p>Verwenden kein Wasser, Verdünner oder öllösliche Waschmittel für die Reinigung des Produktes</p>
	<p>Schalten Sie das Gerät aus, bevor Sie andere Geräte an dieses anschließen.</p>
	<p>Falls das Produkt eigenartige Geräusche, Gerüche oder Rauch von sich gibt, schalten Sie die Stromzufuhr schnellstmöglich ab</p>
	<p>Stecken Sie den Netzstecker nicht mit nassen Händen in die Steckdose ein</p>
	<p>Vorsicht: Verletzungs- oder Beschädigungsgefahr</p>
	<p>Stellen Sie bitte sicher, dass sich kein Staub oder andere Substanzen auf dem Produkt sammelt.</p>
	<p>Verhindern Sie das Eindringen fremdartiger Substanzen in das Produkt.</p>
	<p>Vermeiden Sie direkte Sonnen- oder Hitzeeinstrahlung am Montageort.</p>
	<p>Montieren Sie das Produkt an einer flachen und stabilen Oberfläche.</p>
	<p>Ziehen Sie den Netzstecker heraus, wenn das Produkt über einen längeren Zeitraum hinaus nicht benutzt wird</p>
	<p>Ziehen Sie die microSD-Karte während des Aufnahmevorgangs nicht heraus, um einen Verlust Ihrer Daten zu vermeiden.</p>
	<p></p>

1. Eigenschaften und Funktionen

Monitor

- Automatische und manuelle Bild-Aufnahmefunktion
- Eingebauter Speicher: bis zu 20 Farbbilder
- 6 Klingeltöne zur Auswahl
- Bildaufnahmen auf microSD Karte speichern

- Klingelton und Gesprächslautstärke einstellbar
- Einstellbare Helligkeit, Kontrast und Sättigung

Türstation

- LED für Nachtaufnahmen
- Gehäuse aus Aluminium
- Großes Namensschild mit Beleuchtung & Klingeltaste
- Türöffnerfunktion

- Weitwinkelobjektiv 120°, 650TVL
- Spritzwasser- und Staubgeschützt (IP44)
- Lautsprecher mit einstellbarer Lautstärke

2. Lieferumfang

Set-Lieferumfang

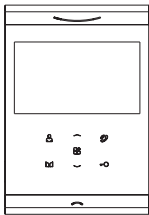

Monitor

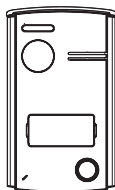

Türstation



Netzteil

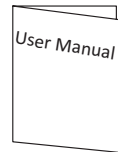

Bedienungsanleitung

Monitor-Lieferumfang

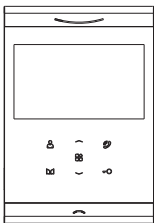

Monitor

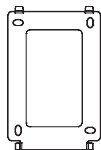

Wandhalterung

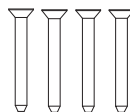

KA M4*35mm
Schrauben

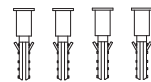

M4*35mm Dübel

Türstation-Lieferumfang

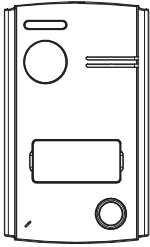

Türstation

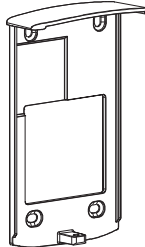

Regenschutz



Gummistöpsel



KA M4*35mm
Schrauben



M4*35mm
Dübel



KM M4*8mm
Schraube

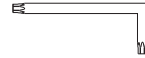

Schlüssel

3. Übersicht

3.1 Vorder- und Rückseite

Monitor

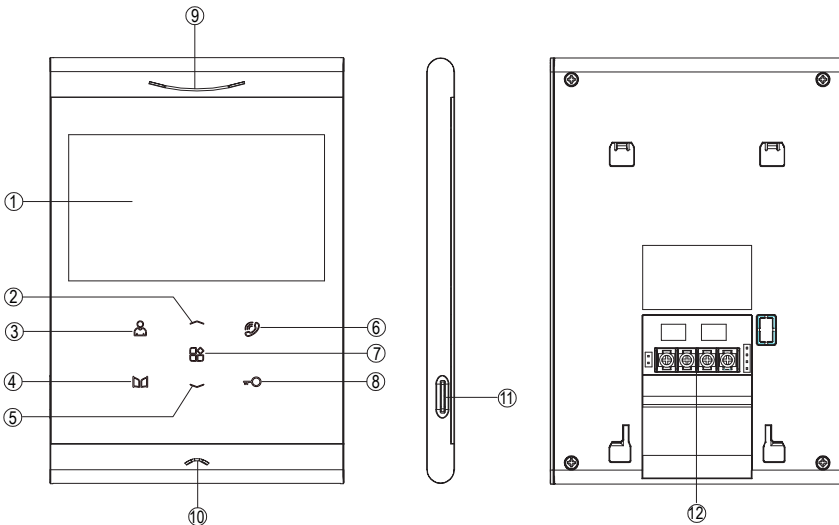

Nr.	Bezeichnung	Beschreibung
1	Bildschirm	4.3 Zoll LCD Bildschirm
2	Taste nach oben	
3	Video-Überwachung	Taste zum Überwachen
4	Toröffner-Taste	Taste zum Öffnen des Tors
5	Taste nach unten	Taste zum Betrachten von Bildern
6	Gensprech-Taste	Taste für die Kommunikaton mit dem Besucher
7	Menu Taste	Menü aufrufen
8	Türöffner-Taste	Taste zum Öffnen der Tür
9	Lautsprecher	
10	Mikrofon	
11	Micro SD Kartenslot	Für Micro SD Karten
12	Verbindungsschnittstelle	Schnittstelle für Türstation

Türstation

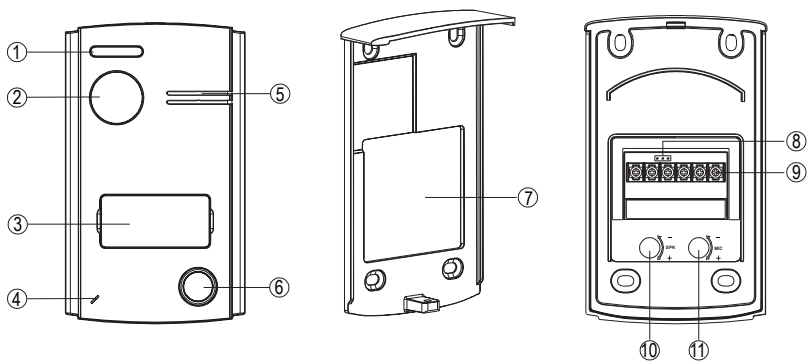

NO.	Bezeichnung	NO.	Bezeichnung
1	LED Beleuchtung	6	RUF Taste
2	Kamera	7	Regenschutzdach
3	Namensschild	8	Lock Mode jumper
4	Mikrofon	9	Verbindungsschnittstelle
5	Lautsprecher	10	Lautstärke Einstellung
11	Mikrofon Einstellung (deaktiviert, auf die Innenstation einstellbar)		

4. Anschlussdiagramm

4.1. Kabelanschluss

» **Hinweis:** Die Installation kann verdrehsicher durchgeführt werden (keine Polarität). 24V DC und GND dienen der optional Stromversorgung über einen Trafo.

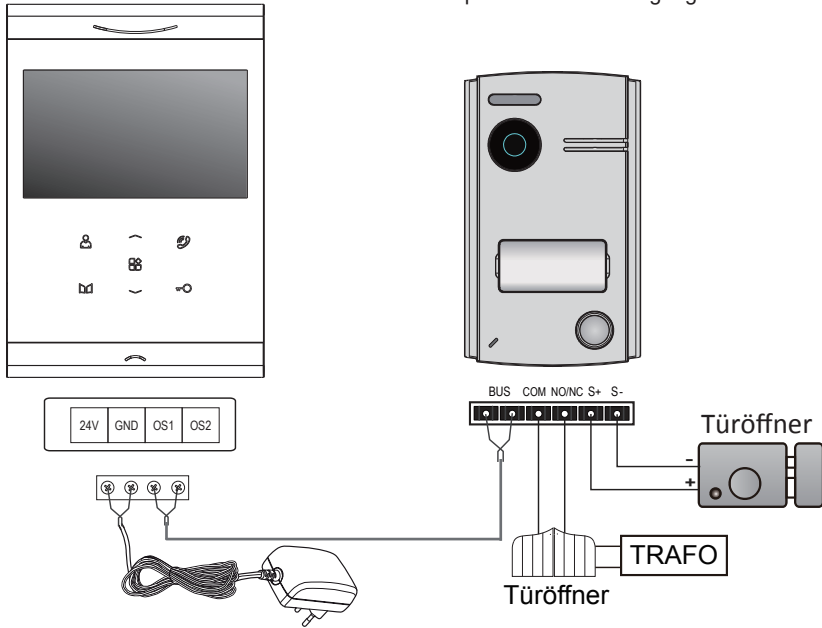

Kabel	Reichweite
RVV 2x0.75mm ²	0~50m

Kabel	Reichweite
RVV 2x1mm ²	50~100m

4.2. Türöffner mit interner Stromversorgung

- 1: Das Türschlossrelais hat eine maximale Ausgangsspannung von 12V DC (max. 250mA Stromversorgung).
- 2: Durch einen Jumper kann das Relai auf NO (Normally Open) oder auf NC (Normally Closed) umgestellt werden.

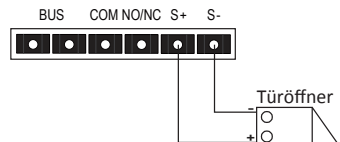

4.2.1 Türöffner mit externer Stromversorgung

- 1: Die externe Stromversorgung muss auf den Türöffner abgestimmt sein.
Maximal darf die Spannung 24V DC (1A) oder 24V AC (1A) betragen.
- 2: Zum Entsperren gibt es zwei Typen: NO (Normally Open) oder NC (Normally Closed)
Durch einen Jumper kann das Relais nach Bedarf umgestellt werden.

Typ 1: NO (Normally Open)

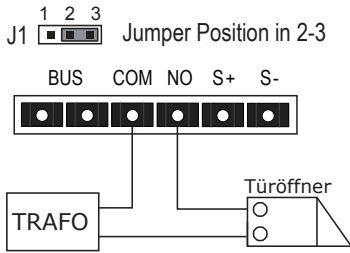

Typ 2: NC (Normally Closed)

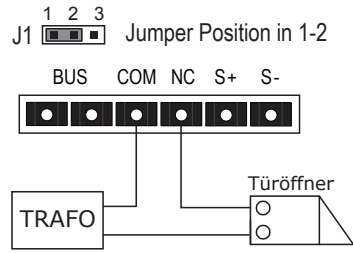

5. Montage

Monitor

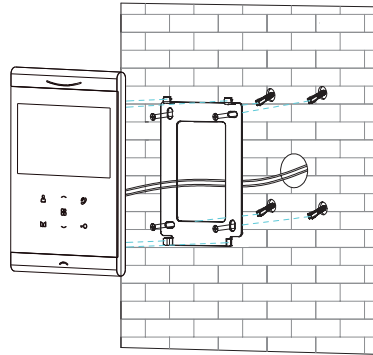
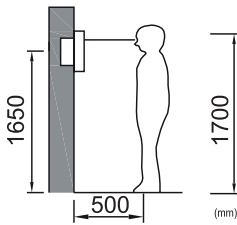

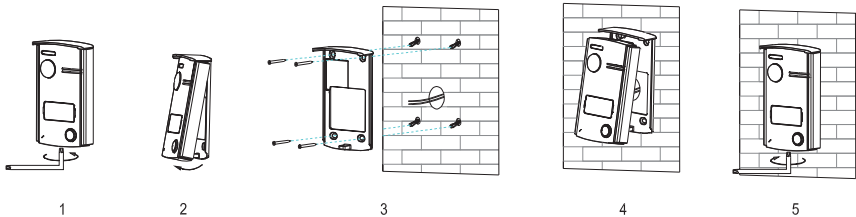
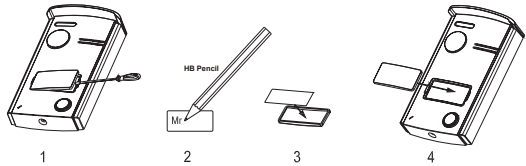
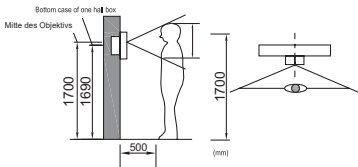

Türstation





6. Bedienung

6.1: Klingelnder Besucher

Wenn ein Besucher klingelt, wird sein Bild auf dem Bildschirm angezeigt. Drücken Sie  um mit dem Besucher zu sprechen. Um das Gespräch zu beenden, drücken Sie erneut .

Drücken Sie  zum Entsperren oder  um eine Automattür zu öffnen.

Wenn ein Besucher klingelt, können Sie  drücken um Helligkeit/Farbe/Kontrast und Klingelton-Lautstärke auszuwählen, und dann  bzw.  drücken um einen Wert einzustellen.

Wenn ein Besucher klingelt können Sie  drücken um ein Standbild aufzunehmen.

Während eines Gesprächs können Sie  drücken und mit  bzw.  die Helligkeit/Farbe/Kontrast/Gesprächslautstärke regulieren.

Wenn die Lautstärke des Klingeltons 0 ist, wird der Monitor in den „Nicht stören“ Modus wechseln. Klingelt ein Besucher, bleibt die Innenstation stumm.

6.2 Monitor Funktion

Wenn Sie  drücken, wechselt der Bildschirm in den „Monitor Modus“ und zeigt ein Bild der jeweiligen Türstation an.

6.3 Multimedia

6.3.1 Bilder Speichern

Der Monitor kann nur Standbilder aufnehmen. MicroSD Karten werden nur für Softwareupgrades und zum Kopieren aufgenommener Bilder auf die MicroSD Karte unterstützt.

Es können bis zu 20 Bilder im integrierten Flash Speicher gespeichert werden.



Wenn der Flash Speicher voll ist, wird das älteste Bild mit dem neuesten Bild überschrieben.





Drücken Sie  in den Einstellungen um Bilder auf die MicroSD Karte zu kopieren.

Drücken Sie  um durch verschiedene Einstellungen zu schalten.





Mit  und  können Sie Werte einstellen.

6.3.2 Bilder ansehen

Wenn sich das Gerät im Standby Modus befindet, drücken Sie  um Bilder zu betrachten. Mit  bzw.  gelangen Sie zum vorherigen bzw. nächsten Bild.

Um ein Bild zu löschen, drücken Sie , wählen Sie mit  bzw.  „Ja“ oder „Nein“ aus, und drücken Sie  um das Bild zu löschen.

6.4: Einstellungen

Wenn sich das Gerät im Standby Modus befindet, gelangen Sie mit  in das Menü „Einstellungen“. Drücken Sie  um verschiedene Optionen auszuwählen und drücken Sie  oder  um den Wert einzustellen.

Im Menü „Einstellungen“ können Sie den Klingelton ändern, Uhrzeit und Datum anpassen, das Datumsformat ändern und Bilder auf eine microSD Karte kopieren.

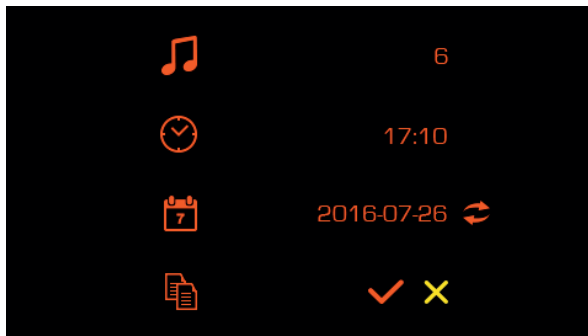

7. Technische Daten

Monitor

Kategorie	Spezifikationen
Spannungsversorgung	24V DC
Display	4.3 Zoll TFT LCD
LCD-Auflösung	480 x 272
Türstationsanschluss	1 Türstation 2-Draht-System
Speicherkapazität Intern	Flash-Speicher: 20 Bilder
Gewicht	178.5g (ohne Wandhalterung) 225g (mit Wandhalterung)
Abmessungen (B x H x T)	160 x 110.5 x 10.4 mm (ohne Wandhalterung) 160 x 110.5 x 15 mm (mit Wandhalterung)

Türstation

Kategorie	Spezifikationen
Anschlüsse	2-Draht Türöffner mit interner Stromversorgung / 2 Draht Türöffner mit externer Stromversorgung
Beleuchtung	LED für Nachtsicht
Betriebstemperatur	-30 ~ 55°C
Gewicht	257g (ohne Regenschutz) 330g (mit Regenschutz)
Abmessungen (B x H x T)	144 x 86 x 23 mm (ohne Regenschutz) 147 x 86 x 35.5 mm (mit Regenschutz)

Netzteil

Kategorie	Spezifikationen
Input	100V~240V AC, 600mA
Output	24V DC, 1A
Abmessungen (B x H x T)	43.5 x 82 x 67.8 mm

7. Entsorgung

Dieses Gerät darf am Ende seiner Lebenszeit nicht im Hausmüll entsorgt werden, sondern muss an einer Sammelstelle für das Recyceln von elektrischen und elektronischen Haushaltsgeräten abgegeben werden. Das Symbol auf dem Gerät, in der Bedienungsanleitung und auf der Verpackung macht Sie auf dieses wichtige Thema aufmerksam. Die in diesem Gerät verwendeten Materialien können recycelt werden. Durch das Recyceln gebrauchter Haushaltsgeräte leisten Sie einen wichtigen Beitrag zum Umweltschutz. Fragen Sie Ihre örtliche Behörde nach Informationen über eine Sammelstelle.

NeoLight bei Balter GmbH

Elisabeth-Selbert-Str. 19
40764 Langenfeld / Deutschland

Homepage: www.balter.de
E-Mail-Adresse: balterhomeservice@balter.de

Registergericht: Amtsgericht Düsseldorf, HRB 60247
WEEE-Reg.-Nr. DE 53076790

